

### セット内容

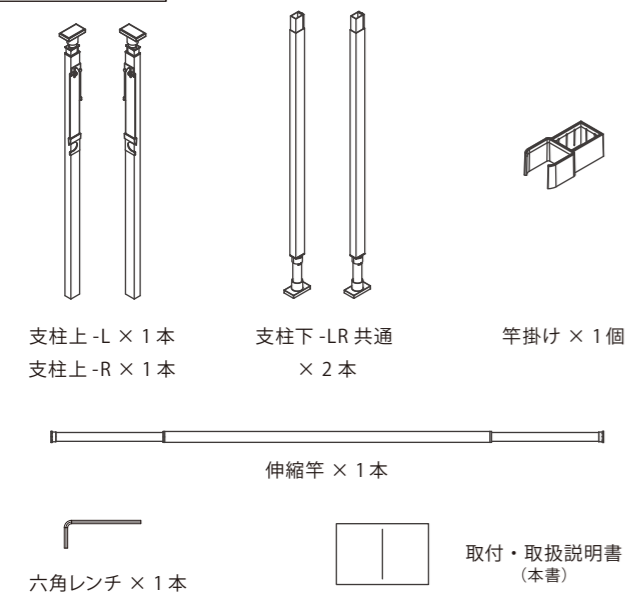

### 取付時の注意

- \*窓枠など下地のしっかりしている場所に取り付けてください。
- \*傾斜した天井、床面には取り付けしないでください。転倒の原因になります。
- \*和室の天井は破損や変形をする恐れがあるので取り付けしないでください。
- \*本製品は屋内用です。屋外には取り付けしないでください。
- \*人が通る場所に設置する際は、頭をぶつけないよう十分に注意してください。
- \*組み立ては、十分な広い場所で行ってください。
- また、床などにキズがつかないように布などを敷いて行ってください。
- \*ねじ類はしっかり締め付けてください。本体の転倒の原因になります。
- \*支柱端面には直接手を触れないでください。ケガの恐れがあります。

### 使用時の注意

- \*製品の破損やケガの原因となりますので、以下の行為は絶対にしないでください。
- ・10kgを超える荷重を掛ける。
- ・1ヶ所に集中して荷重を掛ける。
- ・分解や改造。
- ・直接水のかかるような場所での使用。
- ・ぶら下がるなど、物干し以外の用途での使用。
- \*使用の際は竿がしっかりとロックされていることを確認してください。
- \*竿や本体に下や横から強い力を加えないでください。竿や本体が外れ、落下する恐れがあります。
- \*設置後も定期的にゆるみがないか点検し、締め直すようにしてください。
- \*本体や竿に異常が見られる場合は、ただちに使用を中止してください。
- \*火災の原因となるため、洗濯物の下にストーブなど暖房器具を置かないでください。

### ご用意いただく工具



### サイズ・耐荷重

△窓枠など下地のしっかりしている場所に取り付けてください。

サイズ	
外寸高さ	約 190 ~ 260cm
外寸幅	約 115 ~ 190cm
竿長さ	約 108 ~ 185cm
使用時奥行き	約 30cm
支柱奥行き	約 7cm

最大耐荷重 **10kg**

※表示耐荷重は、取付面の材質、取付時の状態、圧着力の不足などにより減少するため、実験値であり保証するものではありません。

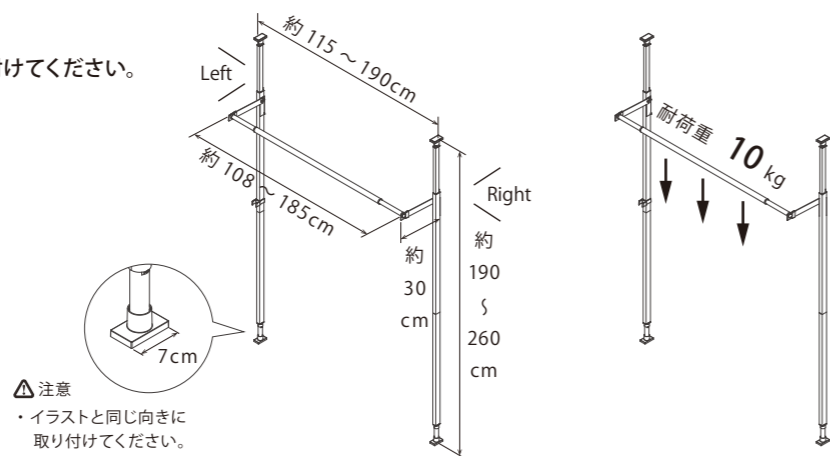

### 1 竿掛けの取付

支柱をジョイントする前に、竿掛けを室内から見た左右、どちらか取り付けたい側の支柱上に差し込んでください。アームに書かれている Left、Right を目印に、左右を確認してください。

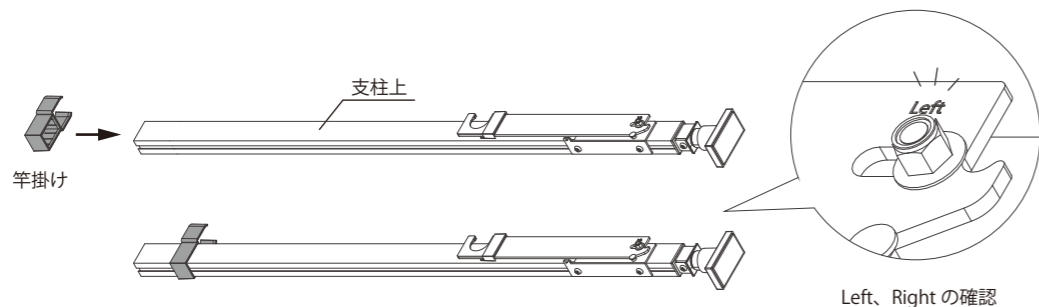

### 2 支柱のジョイント

支柱下に支柱上を差し込み、つなぎ目にまたがるように裏板大を固定してください。

① 支柱下の裏板大のねじをドライバーで裏板大が動く程度にゆるめる

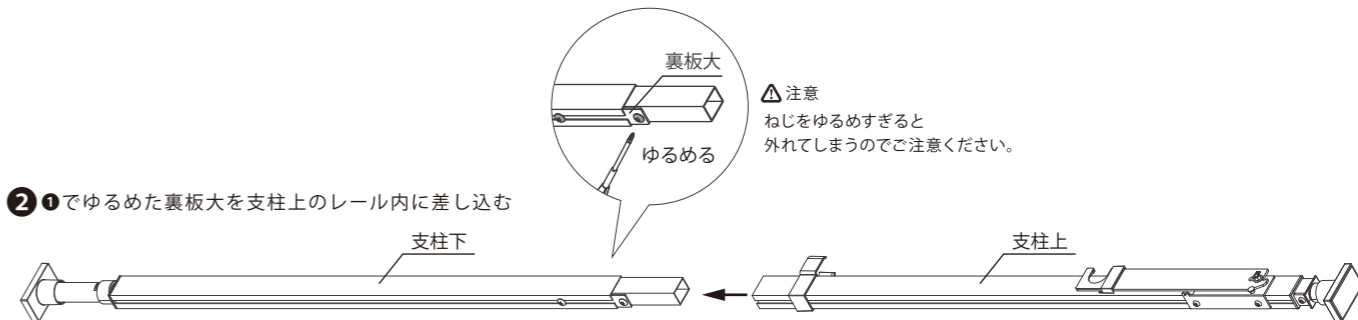

② ①でゆるめた裏板大を支柱上のレール内に差し込む

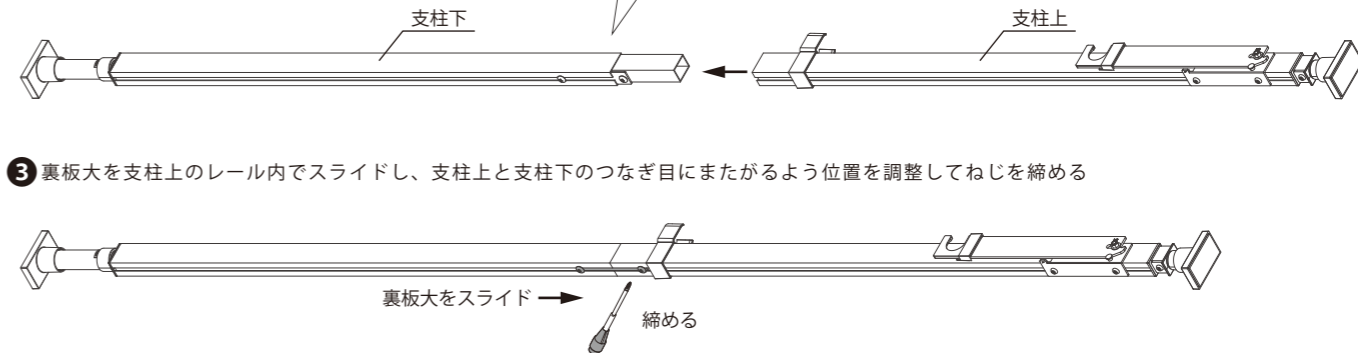

③ 裏板大を支柱上のレール内でスライドし、支柱上と支柱下のつなぎ目にまたがるよう位置を調整してねじを締める

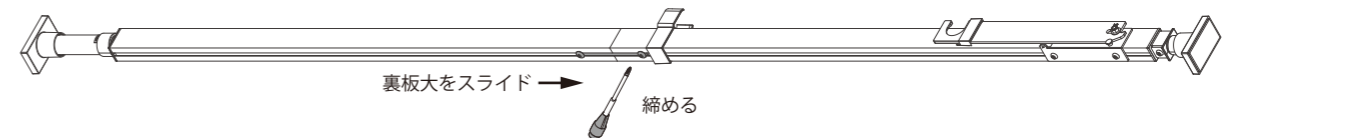

### 3 支柱の取付

設置場所に支柱を取り付けてください。

アームに書かれている Left、Right を目印に、室内から見た左右を確認してください。

② 固定パーツのねじを六角レンチで少しゆるめる

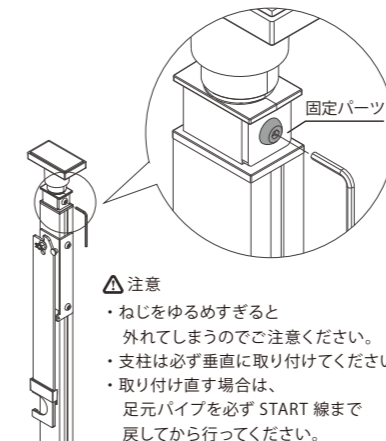

③ 支柱上のすべり止めが天井面に当たるまで引き出し隙間が空かないよう天井面に押し上げたまま固定パーツのねじをしっかりと締めて仮固定する

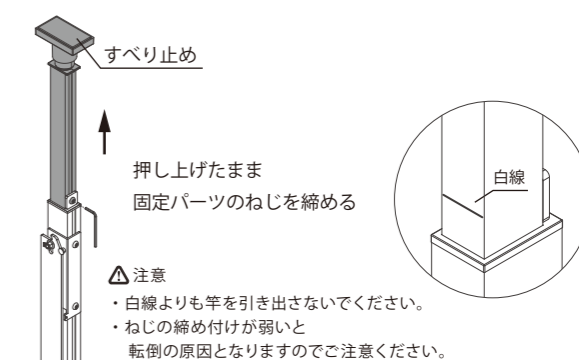

① 足元パイプを回し、シールの START 線にカバーの端部をあわせる

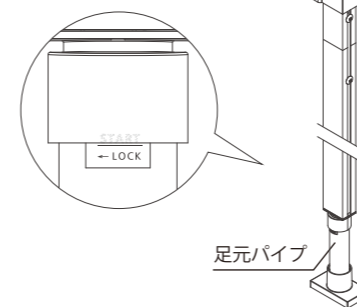

④ 足元パイプを LOCK の方向に回して回転が固くなるまで締め上げてつっぱり

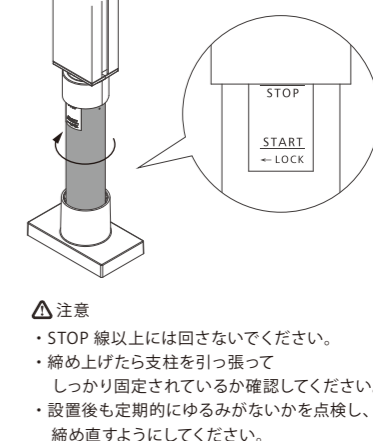

#### 4 アームの高さ調整

アームの高さを調整してください。仮固定されたねじ2か所を六角レンチでゆるめ、上下にスライドして高さを決めたら締めてください。

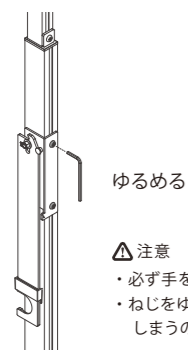

- △注意
- 必ず手を添えてください。
  - ねじをゆるめすぎると外れてしまうのでご注意ください。

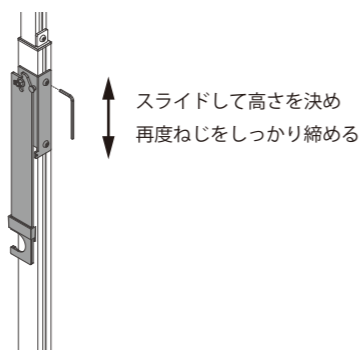

- △注意  
アームの高さは左右対称にしてください。

#### 5 アームの引き出し方

アームを手前に引き出して、アームベースに引っ掛けてください。

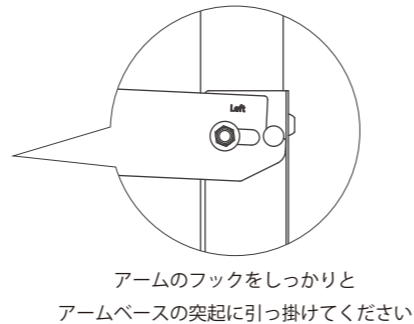
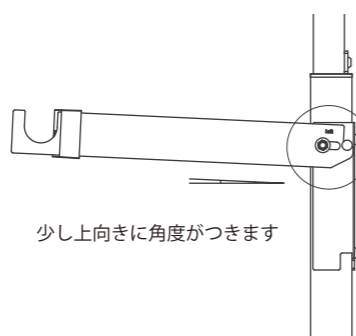
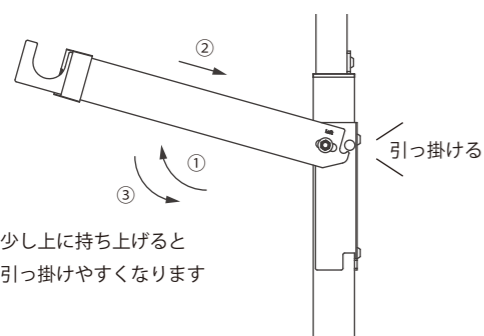

#### 6 竿の固定方法

引き出した左右のアームに竿を固定してください。  
アームと支柱に左右で傾きがないか確認してください。



- ① 竿のロックを解除してアームに乗せて伸縮させる

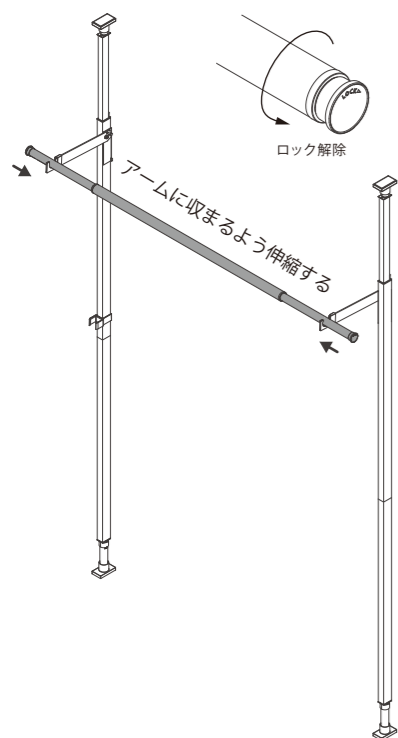

- ② 竿の先端部（竿キャップ）をアームの凹み（円）に収める

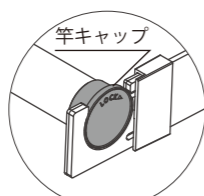

- ③ ストッパーをスライドして竿キャップを固定する

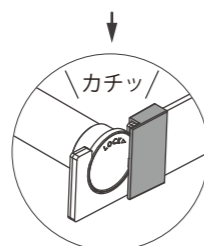
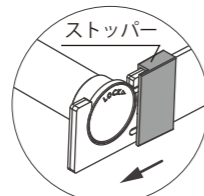

- ④ 垂直平行を確認し、竿をロックして長さを固定する

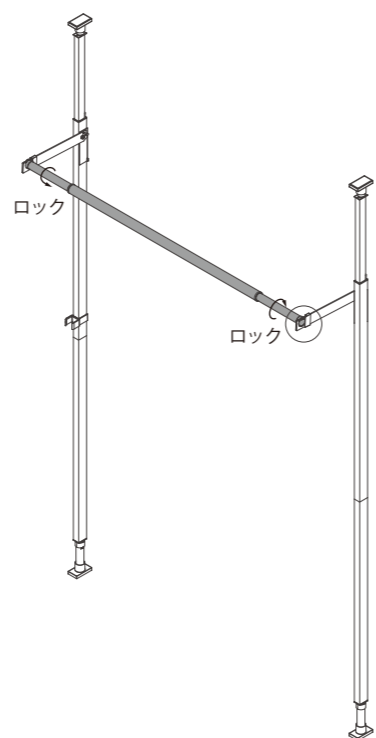

#### 7 竿を取り付けたまま収納する

竿を取り付けたまま収納するときは、竿を両手で持って手前上に引き上げてから、折りたたんでください。

もう一度使うときは、竿を両手で持って手前上に引き上げ、「5 アームの引き出し方」と同じ要領で取り付けてください。  
その際は、アームがしっかりとアームベースに引っかかっていることを確認してから手を離してください。

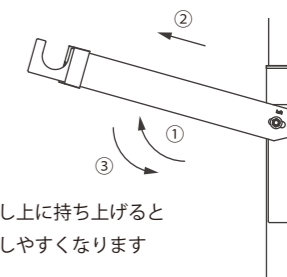
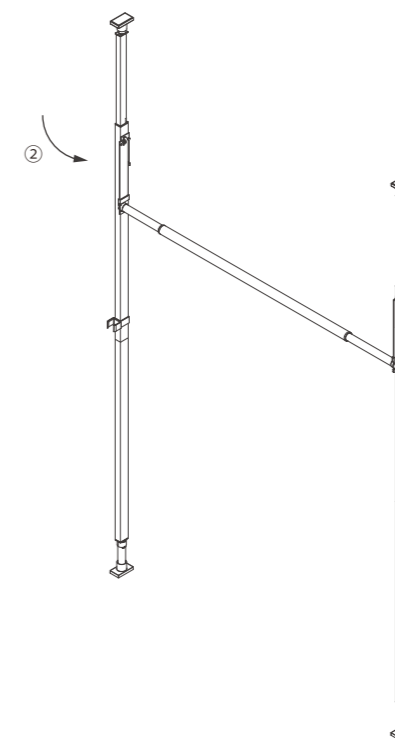
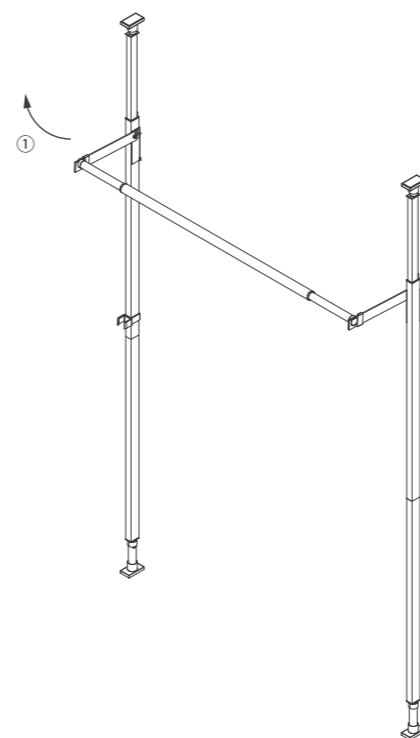

少し上に持ち上げると  
外しやすくなります

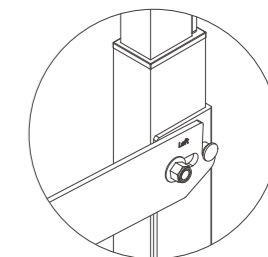

もう一度使うときは、  
左右のアームのフックをしっかりと  
アームベースの突起に引っ掛けてください

#### 8 竿を外して収納する

竿をアームから取り外し、アームを折りたたんでください。竿は支柱に取り付けた竿掛けに収納してください。

- ① ストッパーをスライドしてロックを解除する

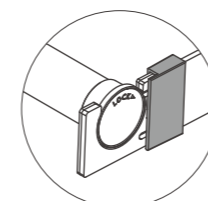
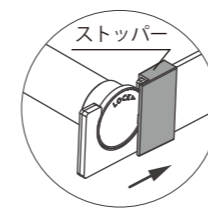

- ② 竿のロックを解除して引き伸ばし竿をアームから取り外す

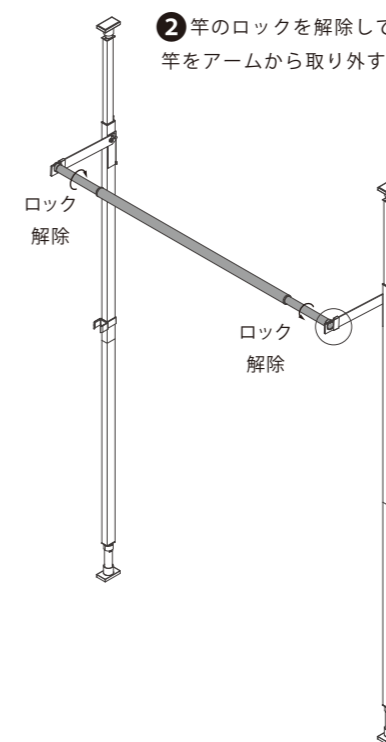

- ③ アームを折りたたみ竿掛けに竿を取り付ける

