

## ■ ライフナチュラル プレミアム 〈一般用〉〈床暖房兼用〉

## ■ ライフナチュラル プレミアム for Dog 〈床暖房兼用〉

このたびは、弊社商品をご採用いただき、誠にありがとうございます。本書には施工に関するポイントや注意事項をまとめております。商品の特性をご理解いただき、安全でより美しい仕上がりに施工していただくために、施工前に必ず本書をご一読くださいますよう、お願いします。

### 安全上のご注意

とじる

**注意** ※この表示の欄は「傷害を負うことが想定されるか、または物的損害の発生が想定される危害、損害の程度」です。

- 接着剤を使用する際は、換気を十分に行ってください。
- 接着剤を使用する前に必ず接着剤容器に記載されている、安全上の注意、使用方法、使用上の注意を読み正しくご使用ください。守らない場合、健康を害するおそれがあります。

### 施工上のご注意

とじる

- この商品は、一般内装（住宅）用の床材です。屋外及び重歩行（土足）用、業務用として使用される居室にはご使用になれません。また、屋内でも浴室など、湯気にさらされたり、たえず水がかかるところでは、ご使用になれません。
- 一般用フロアは、床暖房放熱部の上には施工しないでください。  
放熱部に使用すると、床暖房使用時に、ヒビワレ、スキなどの不具合が発生することがあります。
- 床暖房に施工する際は、床暖房放熱体メーカーの施工説明書をよく読み、注意事項を守って、正しく施工してください。なお、適合機種については弊社又は床暖房放熱体メーカー様にご確認ください。
- 直射日光に当たったり、雨に濡れる場所、湿気の多いところでは保管しないでください。  
長時間、水に濡れたまま放置しますと、カビの発生や腐れ、変色、ひび割れ、はがれなどの原因となります。また、立てかけ状態での保管を避け、開梱後は速やかに施工してください。
- 下地が濡れていないことをご確認ください。下地が濡れていると施工後、フロアへのカビの発生、変色、突き上げ、スキ、反り、床鳴り（踏み鳴り）が発生する事がありますので、下地の含水率が確実に14%以下になってから施工してください。
- 接着剤は必ず指定の接着剤をご使用ください。指定以外の接着剤（木工用白ボンドなど）を使用すると、フロア施工後、床鳴り（踏み鳴り）や接着不良、スキ、反りなどのトラブルの原因となります。特に、指定以外の接着剤（木工用白ボンドなど）は、床暖房のパイプを劣化させる原因となりますので、床暖房には使用しないでください。
- 指定以外の釘は使用しないでください。フィニッシュネイルなどを使用しますと、フロア施工後に床鳴り（踏み鳴り）、スキ、反り等の原因となります。
- 施工前に必ず仮並べを行い、色の濃淡、杢柄など、部分的に片寄らないように、全体の色柄のバランスをご確認ください。
- 施工工具は、各工具の取扱説明書に従って、適切に保護具（保護メガネ、防じんマスクなど）を使用してください。特に、フロアカット時は木粉により、むせる場合があります。

- 防滑塗装品にはワックスは塗布できません。防滑塗装品以外はワックスは塗布できますが、ワックスを塗布されますと、フロアの表面がワックスの被膜となるため、傷のつきにくさ、抗菌・抗ウイルス性（抗ウイルス性能を付与したフロアのみ）等の塗膜性能が発揮されなくなります。

## 1. 施工前の準備

### 梱包内容

#### 床材

##### 3枚はぎ

厚さ12×巾303×長さ1,818mm  
6枚入(3.3㎡)／3枚入(1.65㎡)

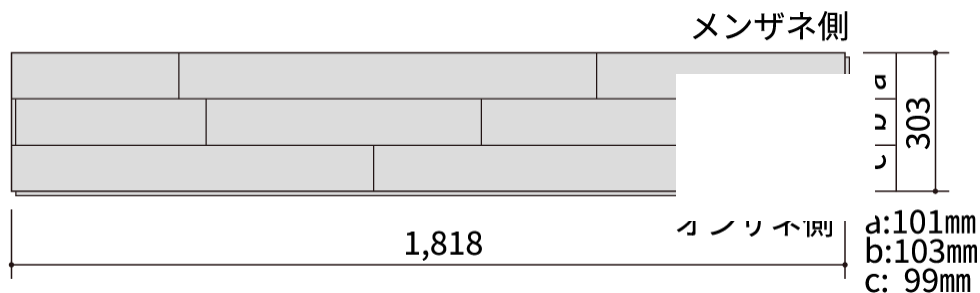

※3枚はぎは、巾方向のピッチが異なります。通常施工は問題ございませんが、巾ずらし貼り等変則貼りをされる場合は、ご注意ください。溝位置がずれます。

##### 2枚はぎ

厚さ12×巾303×長さ1,818mm  
6枚入(3.3㎡)／3枚入(1.65㎡)

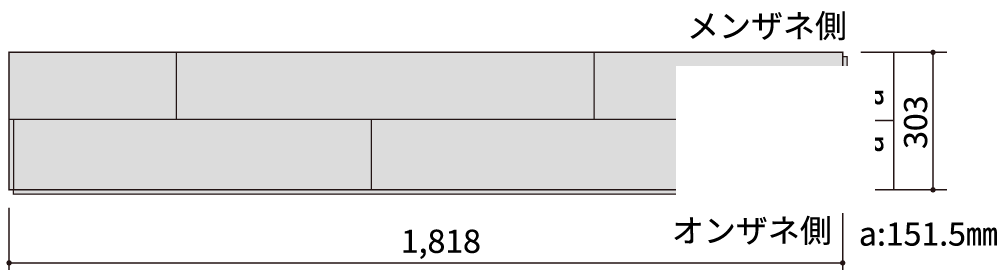

##### モザイク

厚さ12 × 巾303×長さ1,818mm 6枚入(3.3㎡)  
厚さ11.5×巾303×長さ1,818mm 6枚入(3.3㎡)

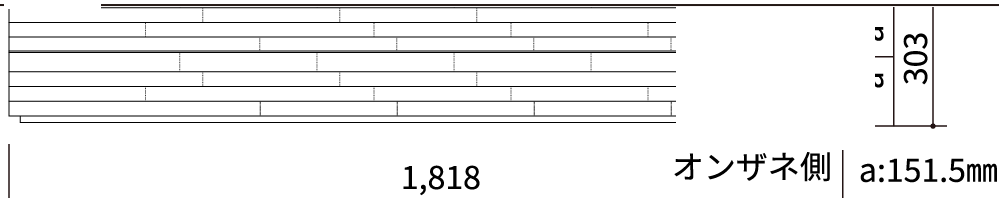

### 使用する接着剤

必ず、下記接着剤をご使用ください。

#### 【ウレタン接着剤】

メーカー名	商品名	使用量の目安	可使用時間	作業温度
朝日ウッドテック (株)	グルーWG-902X2(カートリッジタイプ・760m ℓ /本 2本入)	1.5坪/本	—	—
	グルーWG-902X6(カートリッジタイプ・760m ℓ /本 6本入)	1.5坪/本	—	—
	グルーWG-902X12(カートリッジタイプ・760m ℓ /本 12本入)	1.5坪/本	—	—
	グルーWG-910S・(W)(缶入りタイプ10kg/缶)※	1.5坪/kg	40分	夏 (S) :15～35℃
	グルーWG-915S・(W)(缶入りタイプ15kg/缶)	1.5坪/kg		冬 (W) :5～25℃
アイカ工業(株)	JW-400K(4)(ジャンボカートリッジタイプ・760	1.5坪/本	—	—
	JW-400NF(H)(2Wayマルチパック・600m ℓ /本 12本入)	1.2坪/本	—	—
コニシ(株)	KU928C-X(カートリッジタイプ・760m ℓ /本 12本入)	1.5坪/本	—	—
オート化学工業 (株)	オートンアドハーネダジャンボ(カートリッジタイプ・850m ℓ /本 12本入)	1.7坪/本	—	—
	オートンフロアスター600(フィルムパック・600m ℓ /本 10本入)	1.2坪/本	—	—

※商品番号末尾Sは夏期、Wは冬期使用タイプです。缶入りタイプを使用の場合は、ノズル付容器に入れてご使用ください。

#### 【変成シリコン接着剤】

メーカー名	商品	使用量の目安
朝日ウッドテック(株)	WG-AH102(カートリッジタイプ・760m ℓ /	1.5坪/本
積水フォーラー(株)	#55-S(ジャンボカートリッジ・アプリパック・フ	n ℓ /本 12本入)

### フロア固定用の釘

フロア固定用の釘は必ずフロアステーブル またはフロアネイルをご使用ください。

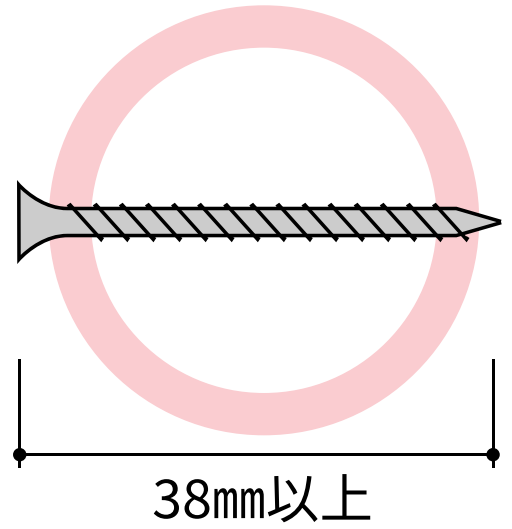
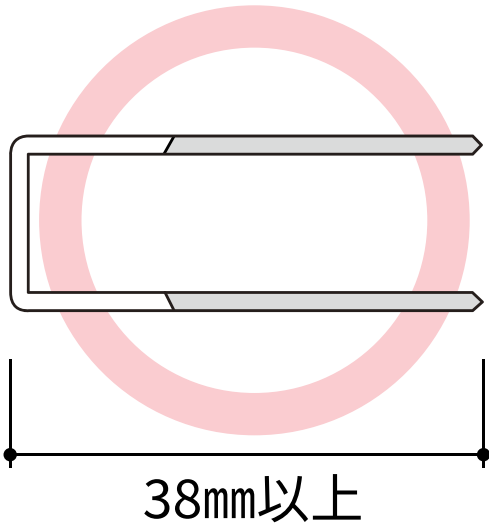

## 2. 下地の確認

### 根太組下地の場合

※モザイク11.5mm厚タイプは根太組下地には施工できません。



ポイント!

- 根太上面はプレーナー仕上げ!!
- 段差がないこと!!

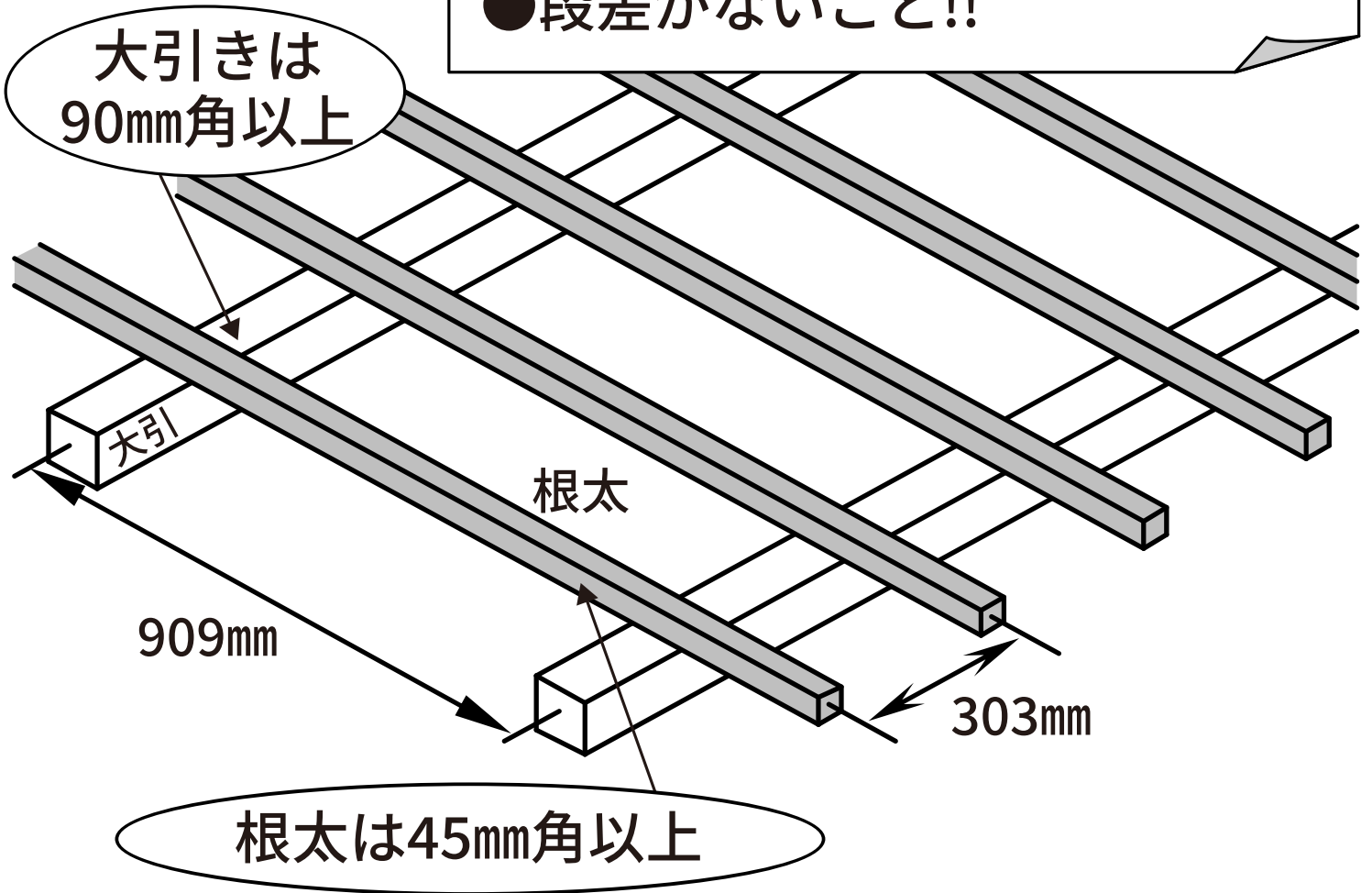

捨て張り合板下地の場合  
(ネダレス工法含む)



**ポイント!**

- 厚さ12mm以上!!
- 濡れていないこと!! (含水率14%以下)
- 段差がないこと!! 1mm以下

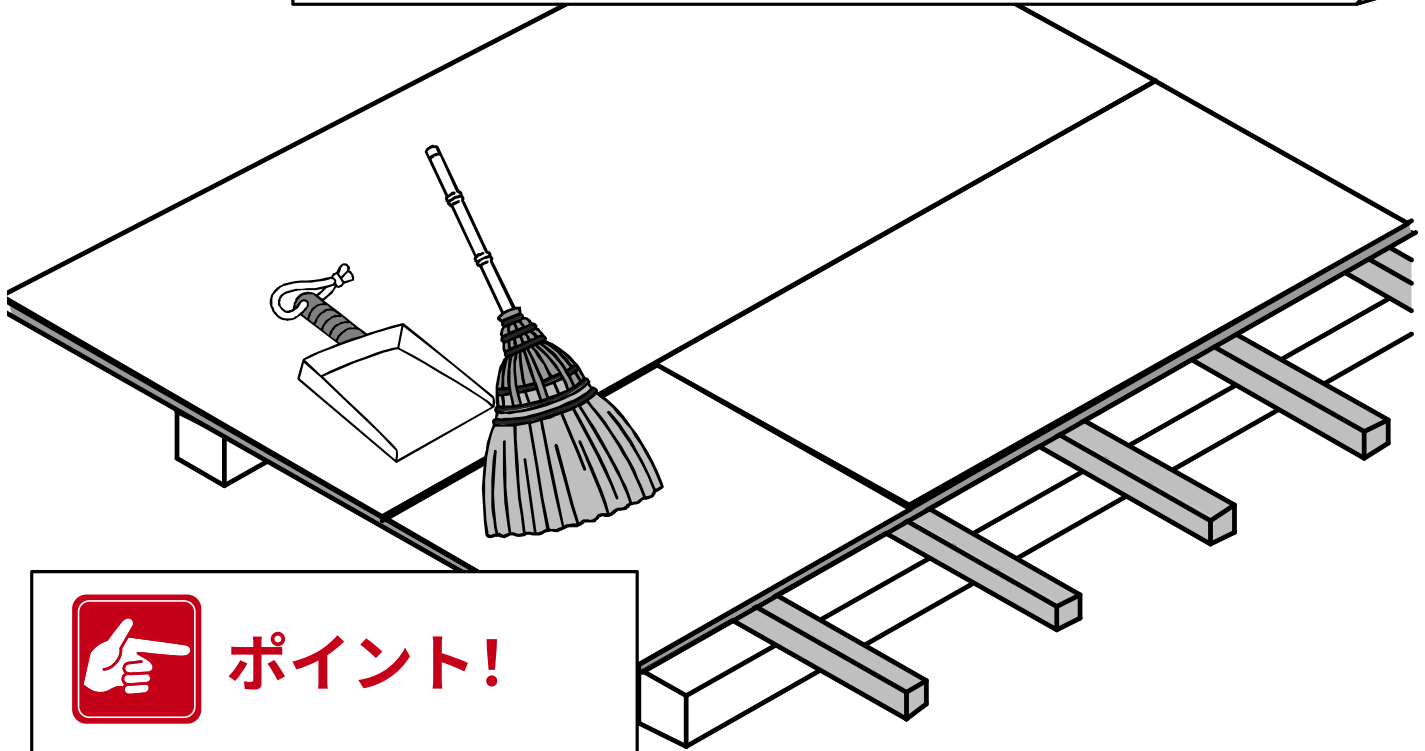

**ポイント!**

- 砂、木クズなどは  
キレイに掃除!!

**二重床下地の場合**

- 二重床メーカーの施工説明書を読み、注意事項を守って正しく施工してください。

**床暖房を設置する場合**

- 床暖房放熱体メーカーの施工説明書をよく読み、注意事項を守って、正しく施工されているか確認してください。  
なお、二重床に床暖房を設置されている場合は、ベースパネル（パーティクルボードなど）に捨て張り合板が施工されています。この捨て張り合板の接続箇所が、ベースパネル（パーティクルボードなど）の接続箇所より、100mm以上離れているか確認してください。
- 床暖房放熱体の「通湯（漏洩）・通電テスト」、「試運転」など、機器の工事および検査が完了してから施工してください。

よくお読みになり、  
美しく仕上げてください!!

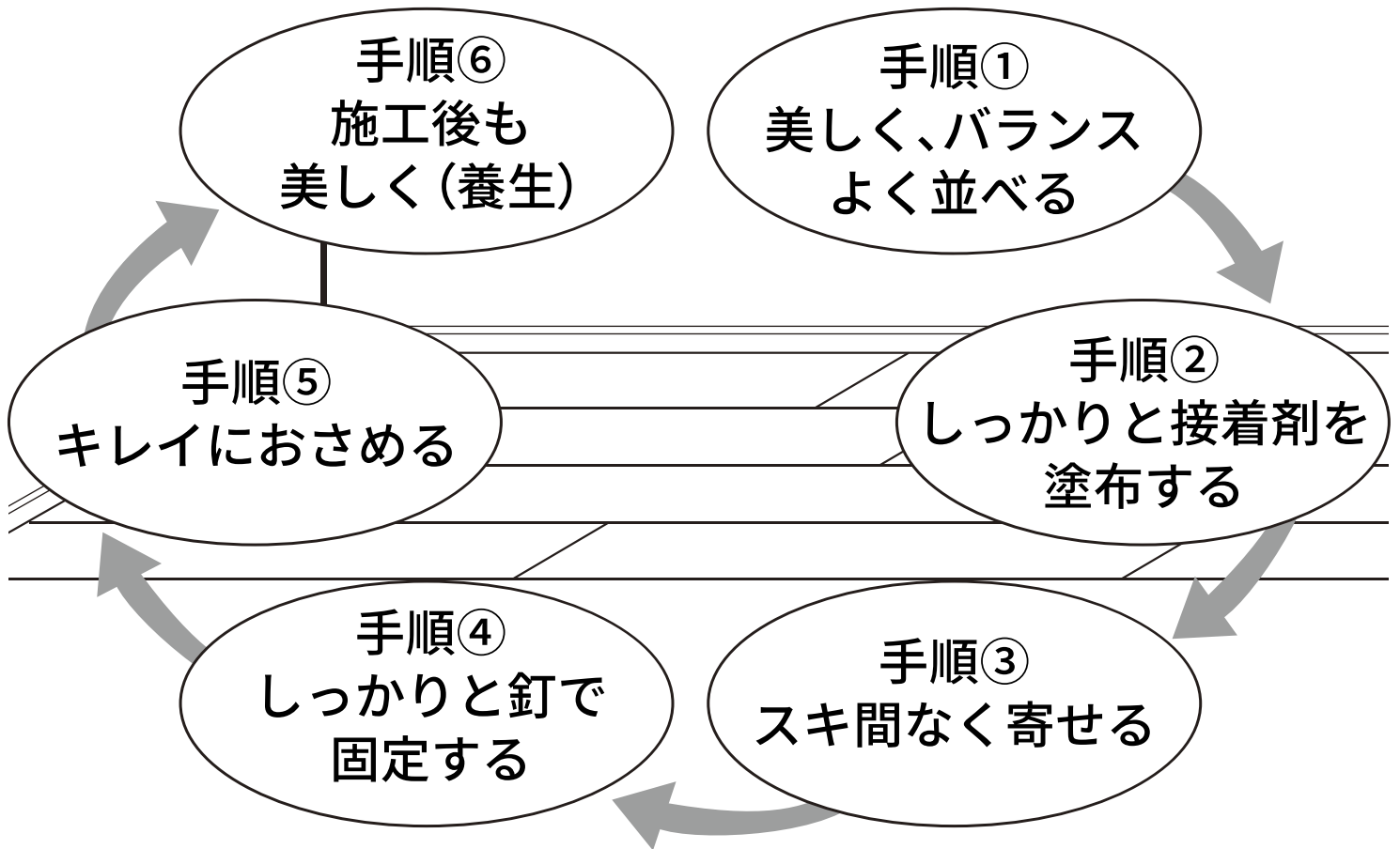

手順 1  
美しく、バランスよく並べる

1 仮並べ

**ポイント!**

- 施工する前に必ず仮並べを行い、色の濃淡・杳柄などが部分的に片寄らないように、全体の色柄のバランスを確認してください。  
天然木を使用しているために、1枚1枚の色柄が異なります。

2 割り付け

**ポイント!**

- 短辺の接続箇所が隣り合わないようにする。
- 606mm (2尺) ずらし、909mm (3尺) ずらしをおすすめします。  
短辺の接続箇所が隣り合わせになっていると、施工後にフロアのスキ、段違い、床鳴り (踏み鳴り) などの不具合が発生することがあります。

### 根太張りの場合

- 根太と直交するように並べてください。
- 短辺の接続箇所は必ず根太上で割り付けてください。

※モザイク11.5mm厚タイプは根太張には使用できません。

### 捨て張りの場合

- フロアの接続箇所と下地の接続箇所は100mm以上離れるように割り付けてください。

### 床暖房の場合

- 床暖房放熱体の「釘打ち可能部分」に従って、割り付けてください。

## 手順 2 しっかりと接着剤を塗布する

### 接着剤の塗布

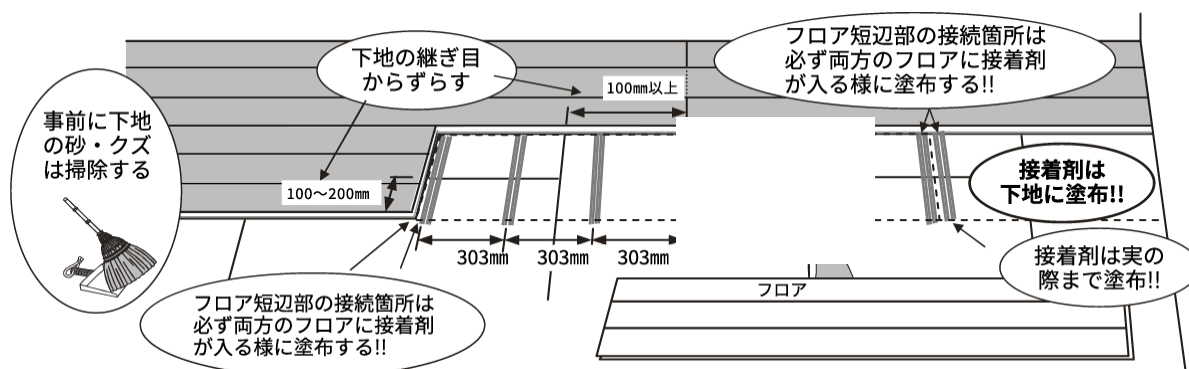

#### ポイント!

- 根太張りの場合は、根太上に接着剤を塗布する。
  - 接着剤に記載の使用方法を良く読んで正しくご使用ください。（衣類などに接着剤が付くと、取れなくなりますので、十分ご注意ください。）
  - 床材の表面に接着剤が付いた時は、すぐに乾いた布で拭き取るか、アルコールを含ませた布ですぐに拭き取ってください。
- ※ 接着剤は湿気で固まりますので、水拭きはしないでください。  
所定通り接着剤を塗布しないと、スキや床鳴り（踏み鳴り）の原因となります。

スキ間なく寄せる

寄せる

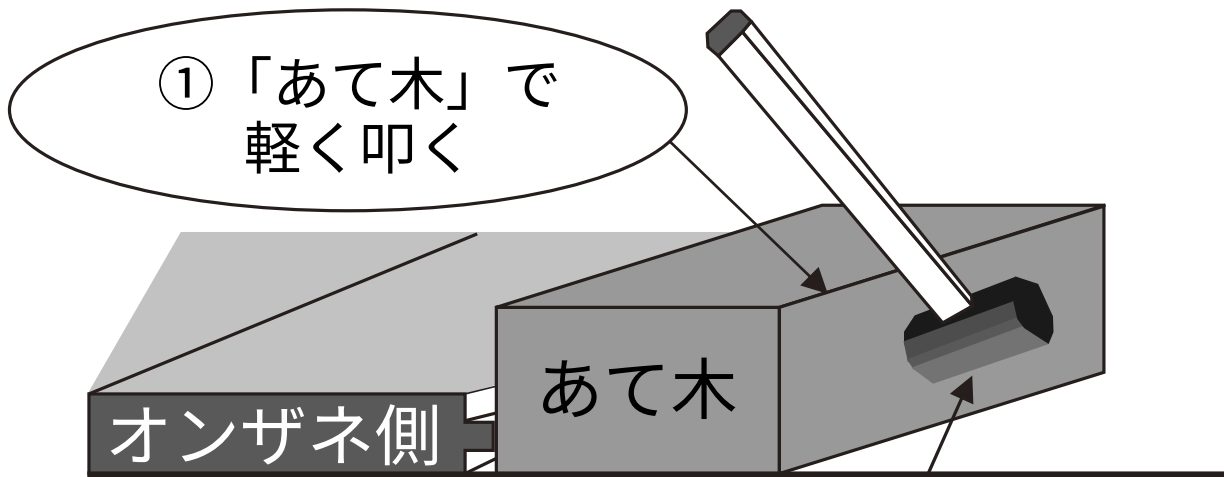

②金槌などで「あて木」を叩く場合は、「あて木」を足で踏むなどして「跳ね上がり」を押さえてください。

手順4  
しっかりと釘で固定する

釘の打ち方

接着剤を下地になじませ、「密着した状態」にする。

向かって打ち込む。

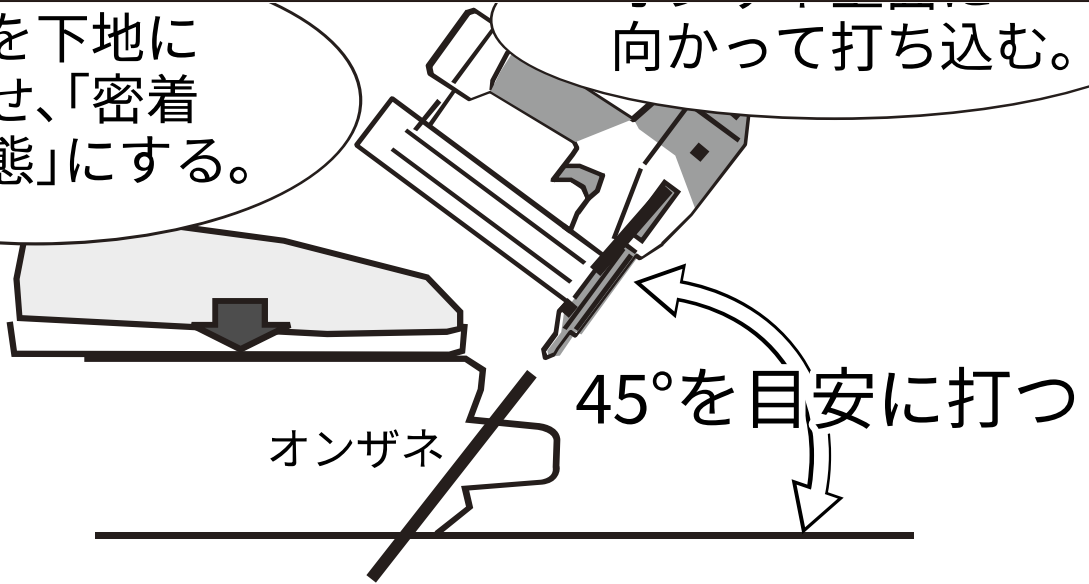

オンザネ

45°を目安に打つ

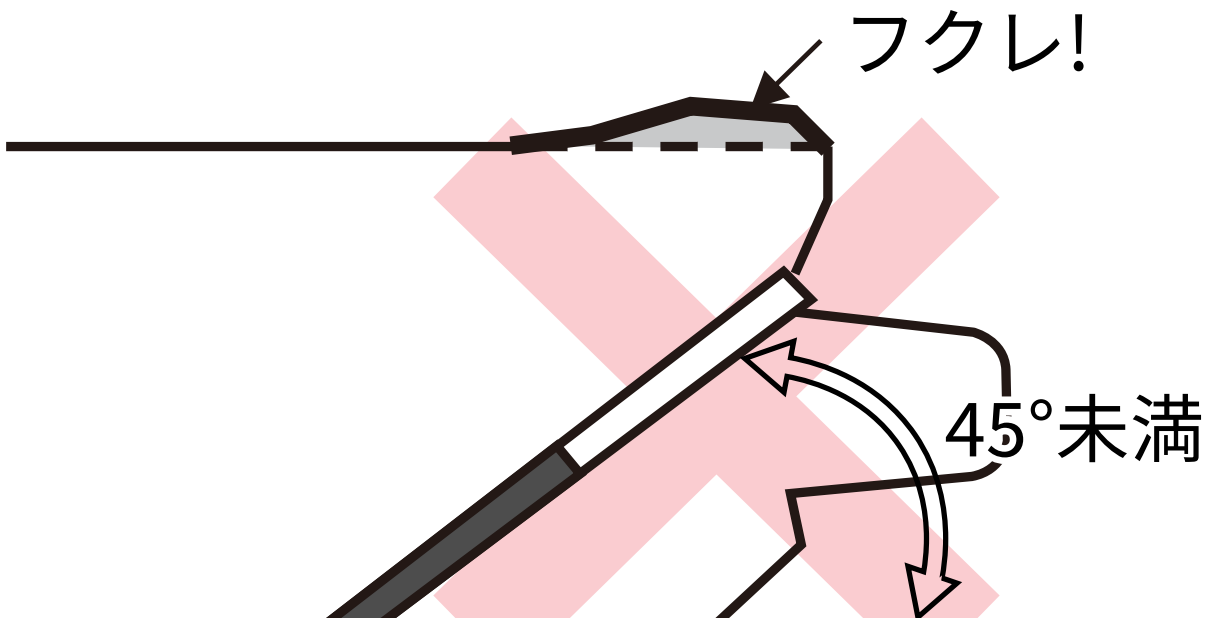
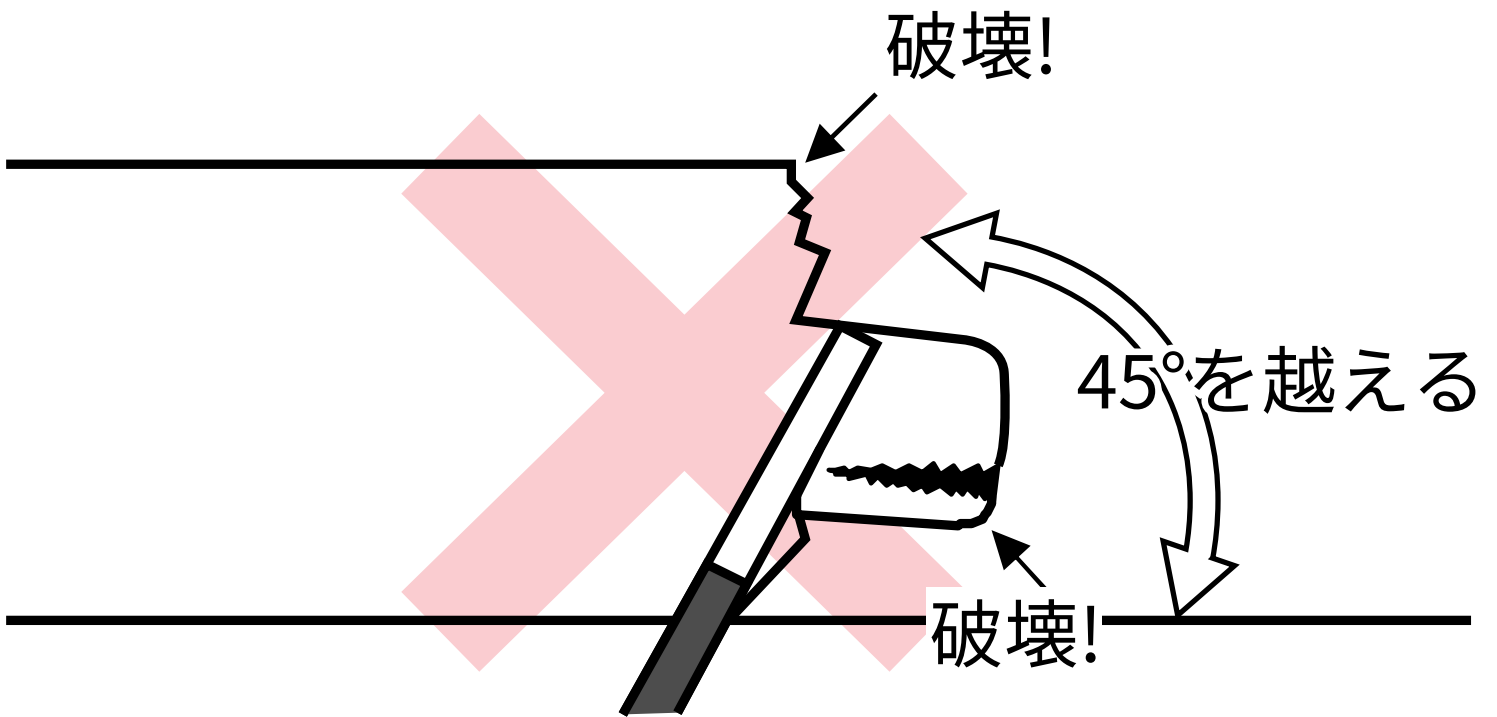
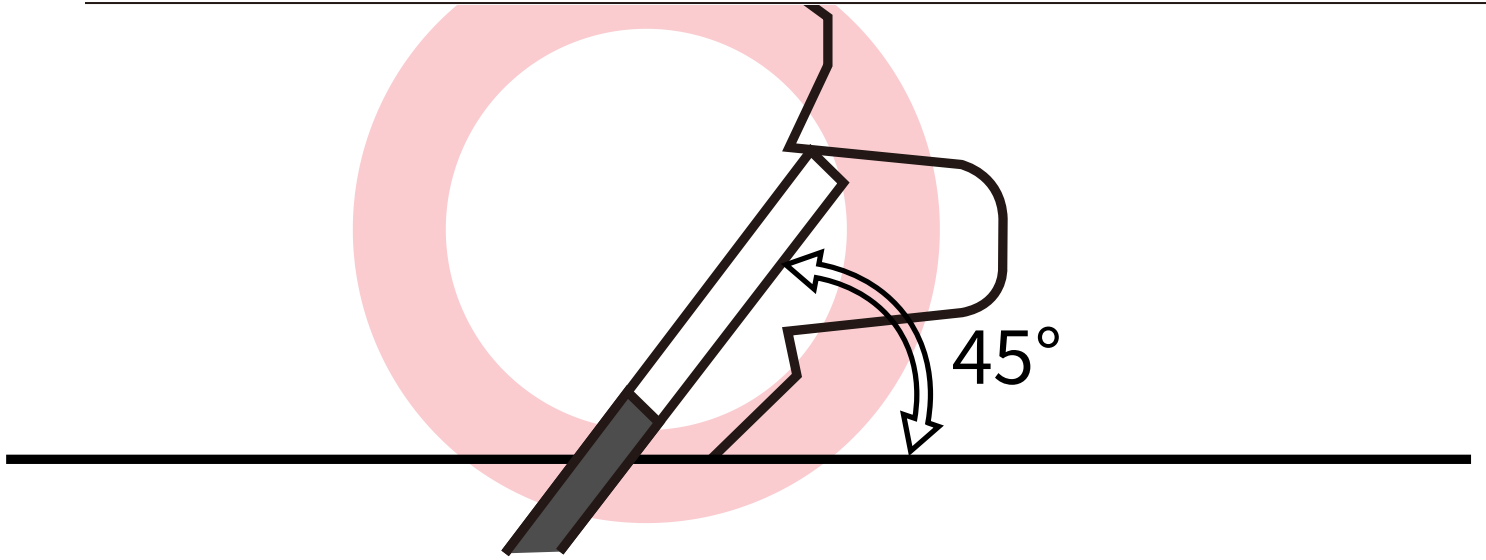

打ち込みの深さ調整

施工前に必ず試し打ちを行い、打ち込む深さを調整してください。

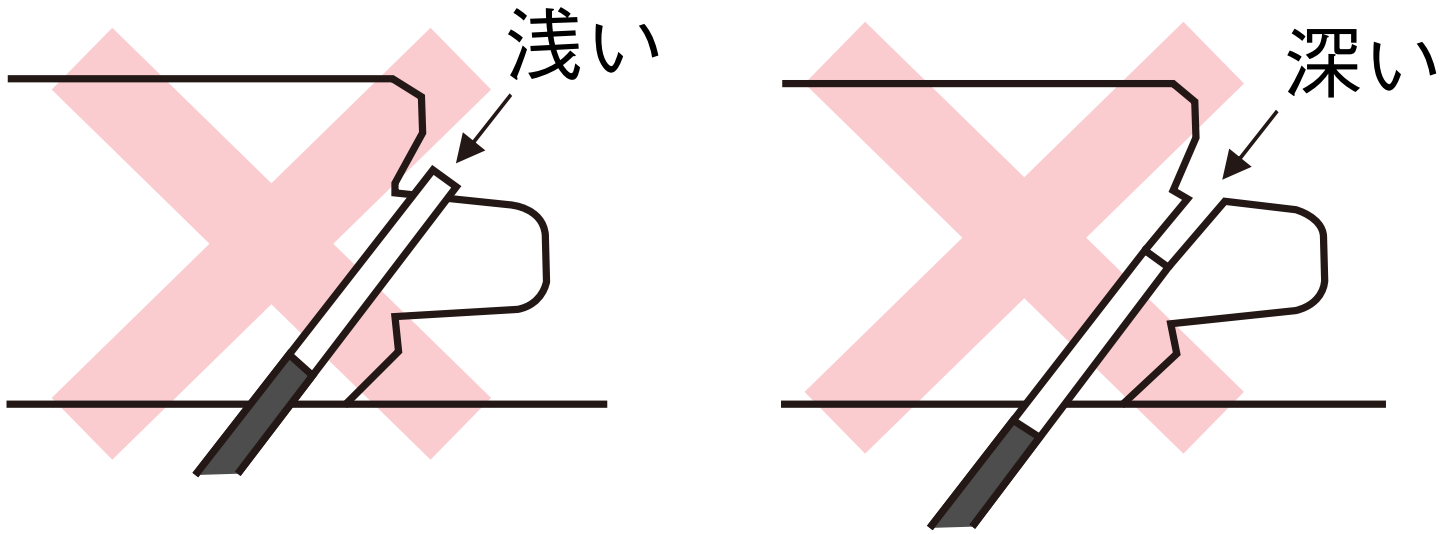

- フロア上での作業時は、表面に傷や汚れをつけないように、十分にご注意ください。
- 釘を立てて打つと、オンザネが破壊し、フロアの間にはスキが発生する場合があります。

一般用として施工する場合

■ 釘打ちの位置

【長辺方向】

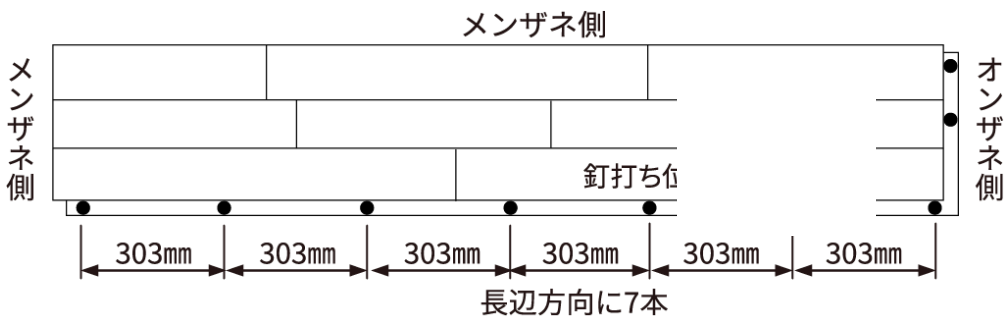

【短辺方向】

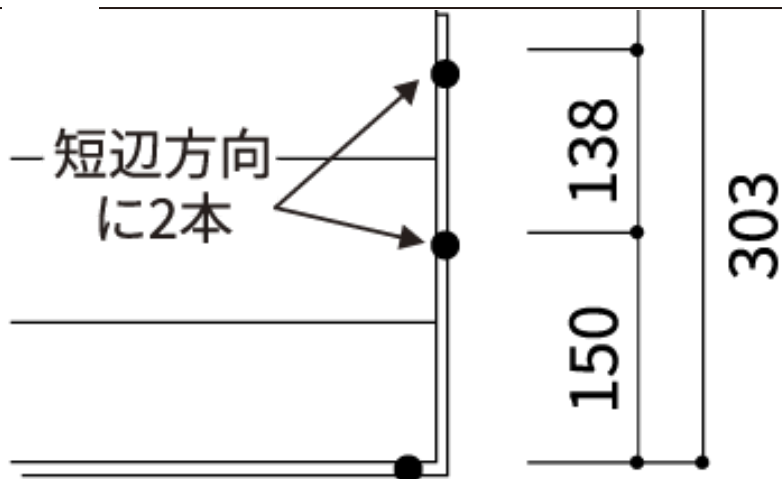

床暖房用として施工する場合

## ■ 割り付け

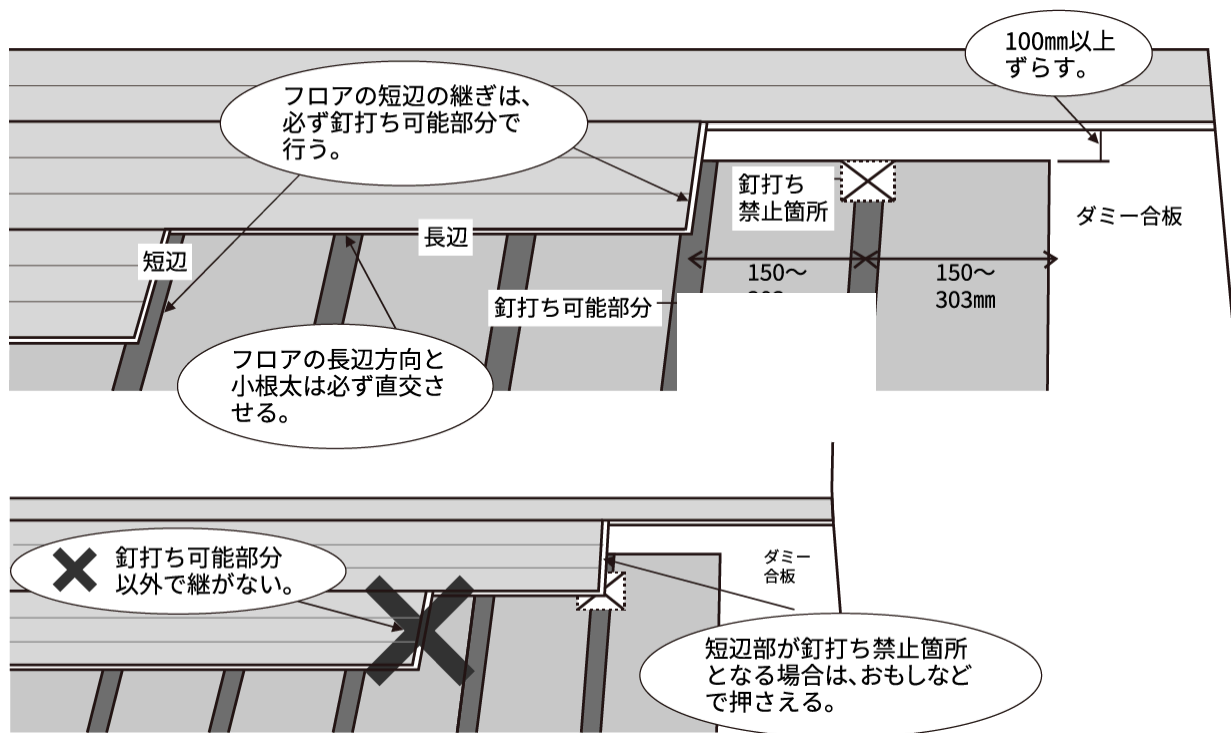

- 床暖房用の場合、放熱体の「釘打ち可能部分」以外では、絶対に釘・仮り釘（フィニッシュネイル含む）などを打たないでください。「温水パイプ」や「電気配線」を打ち抜いて、漏水・漏電の原因となります。
- 釘打ち可能部分以外にフロア短辺の継ぎ目を割り付けると、釘固定ができずスキの原因となります。

## ■ 釘打ちの位置 【長辺方向】

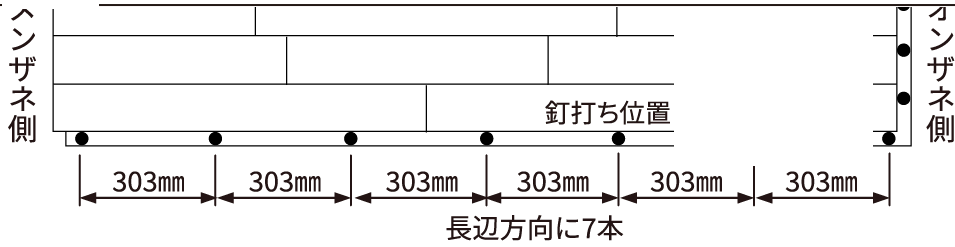

【短辺方向】

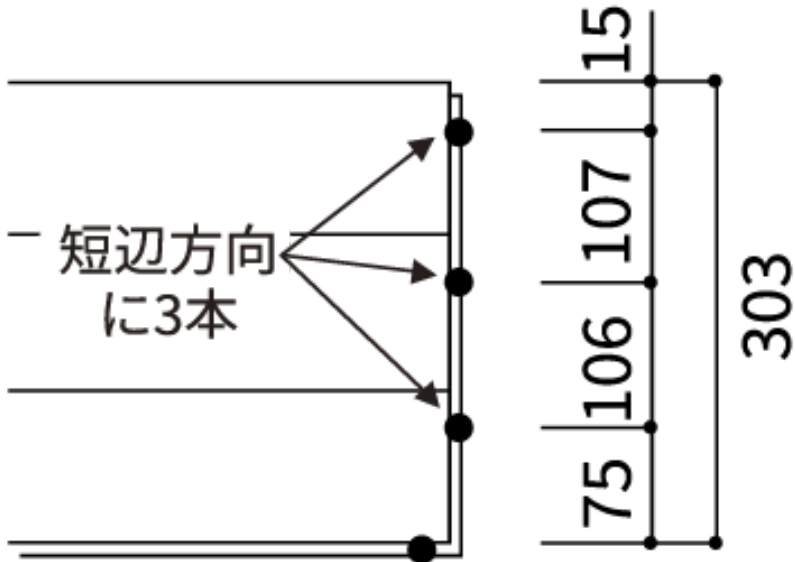

■ 床暖房までに必要な期間

- 接着剤が硬化するのに必要な期間を、十分にとってから床暖房の運転を開始してください。  
(5°C以下で6日以上、5~15°Cで4日以上、15°C以上で2日以上)

手順 5  
キレイにおさめる

おさめ方

(a) 壁際

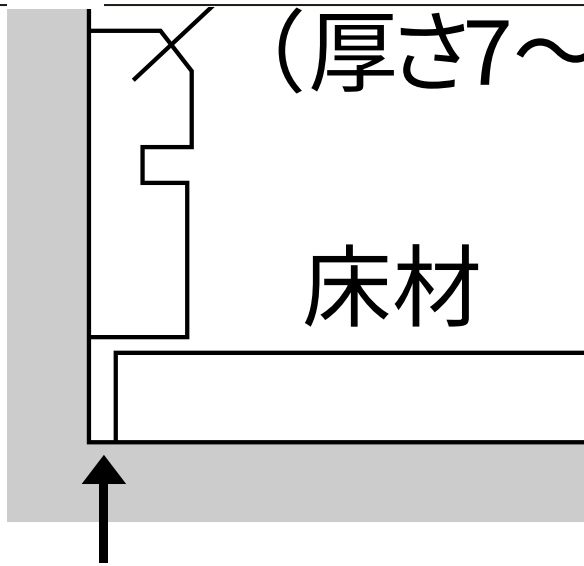

(厚さ7~9mm程度)

床材

床材施工後、巾木を  
とりつけてください。

2~3mmのスキ間を開ける

(b)掃き出し窓

床材がサッシに直接ふれると、結露水がしみ込んでシミになることがあるので以下の方法でおさめてください。

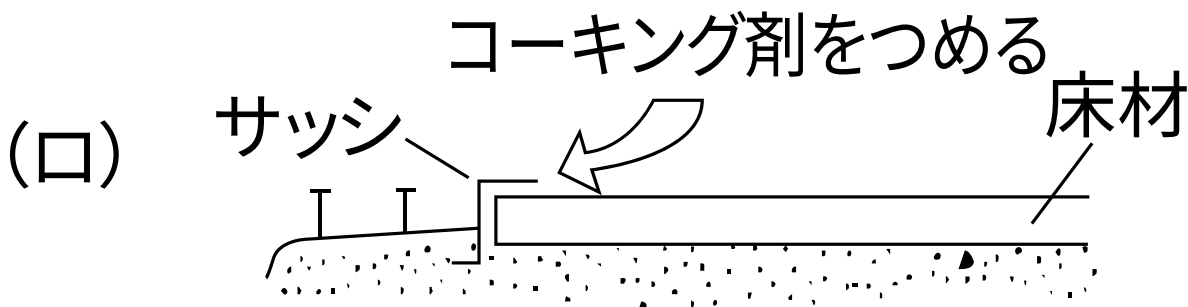
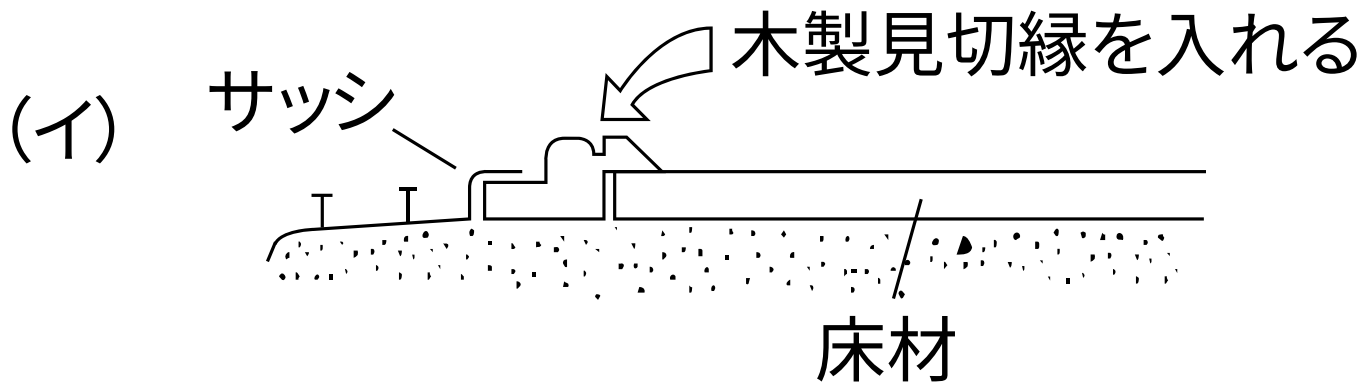

【床暖房用として施工する場合】

- 一続きで使用できる長さは、一辺10mまでとしてください。(上記方法で部屋周辺をおさめる場合)  
床暖房用の仕上げ材として「木材のくせ」をできる限り抑えるようにしてありますが、部屋の広さや壁際のおさまりなどによっては、壁際にスキ間ができることがあります。

## 施工後も美しく（養生）

### 養生

- 施工後は直射日光を避け、傷や汚れを防ぐために、養生シートを被せ、養生テープで固定してください。その上に合板、養生ボードを敷いて十分に養生してください。なお、養生シートとフロアの間、ゴミなどが無いようにフロア表面を、必ず掃除してください。
- 養生シートは必ず、壁際、サッシ際まで被せてください。養生シートが被っていない場所は、直射日光にあたり、色が変わる場合があります。
- 養生シートは平面（フラット）タイプをご使用ください。凹凸（エンボス）タイプの養生シートを使用すると、艶ムラや養生シートの跡が残ったりしますので使用しないでください。
- 養生テープは当社別売の養生テープ（YT-T3）をご使用ください。梱包用テープなどを使用した場合は、粘着力が強、フロアの化粧面を破損させたり、粘着剤が残ったりする可能性があります。

## 4. お引き渡しまでの間のご注意

### 換気についてのご注意

- 当商品はF☆☆☆☆タイプとなっておりますが、お引渡しまでの間できるだけ、居室等の換気につとめてくださいますようお願いいたします。
- 換気することにより、湿気が室内にこもらず、突き上げ等の対策となります。

### 水濡れ等に対するご注意

- 工事完了後は、雨水に濡らさないよう窓の閉め忘れなどにご注意ください。万一、水濡れした場合はすぐに拭き取り、十分に乾かしてください。濡れたまま放置しておくと、膨れや変色などになることがあります。

## 工事業者様へ

施工終了後、この施工説明書はクリーニング業者様へお伝えください。

### ■ ワックスについて

- フリーワックス仕様になっておりますので、ワックスがけは必要ありません。
- 防滑塗装品にはワックスがけはできません。防滑塗装品以外はワックスがけは可能ですが、ワックスを塗布されますと、表面の平滑性・艶の変化などが発生し、フロア表面の美観を損ねることがあります。

ワックスがけをされる場合は、  
下表に記載のものをご使用ください。

- ワックスがけをされる場合は、ワックスに記載の使用上の注意をよく読んでからご使用ください。  
また、事前に試し塗り等で仕上げの確認を行うことをお勧めします。

**ポイント!**

- ワックスは木質床用水性樹脂ワックスを使用してください。
- ロウタイプは使用しないでください。

※ 防滑塗装品にはワックスは塗布できません。

メーカー名	商品名	業務用	家庭用
(株)リンレイ	ハイテックフローリングコートつや消し20 (JFP)	○	—
	ハイテックフローリングコートつや消し40	○	—
	ノンブライト	—	○
(株)リスダンケミカル	ナチュラルロック	○	—

ワックス使用時の注意事項

- ・ ワックスは絶対に床の上に流さないでください。

床面にワックスを流したり、しずくが落ちるような布で塗ったりすると、部分的にフロア表面の美観を損ねることがあります。

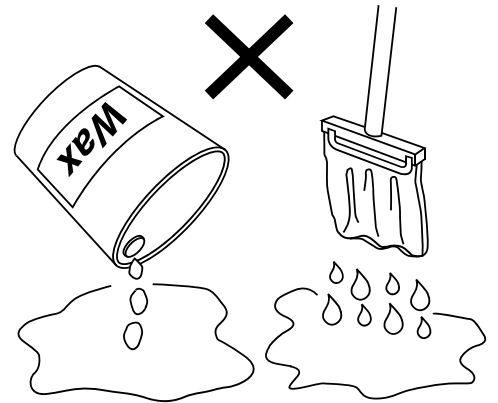

- 容器の下にはビニール等を敷いてください。

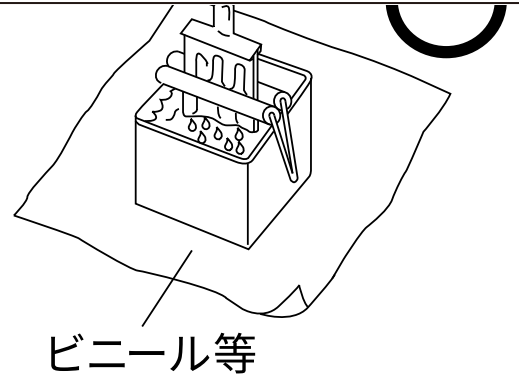

- 室内の温度が5°C以下の時や雨の日で湿度が極端に高い時はワックスは使用しないでください。

床の表面が白っぽくなる原因となります。

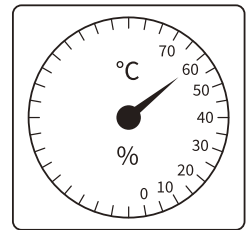
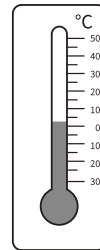
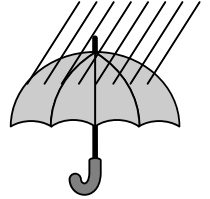

- ワックスがけの際は、換気を行ってください。

湿気がこもり、ムラ等の原因となります。

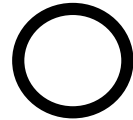

- ワックスがけの前後で化学雑巾は使用しないでください。

床の表面が白っぽくなる原因となります。



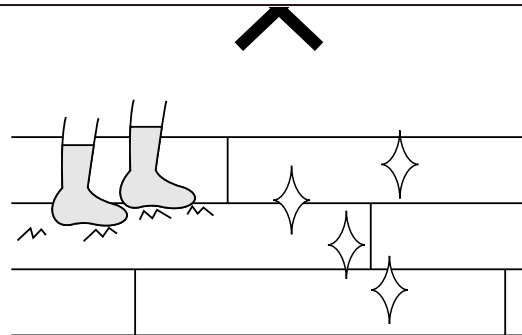

- ・ワックスをかけるときは、床面が十分に乾燥している（水気がない）ことを確認してください。
- ・床用洗剤を使用する時は、洗剤分が床に残らないように拭き取ってからワックスを塗ってください。

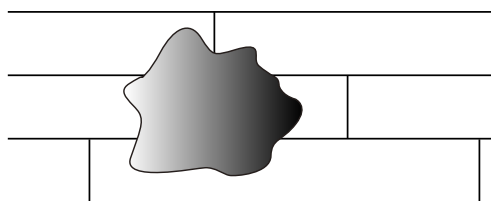
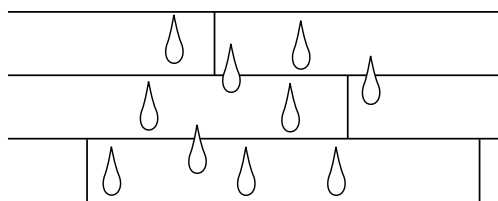

## 朝日ウッドテック株式会社

本社 大阪市中央区南本町4-5-10

〒541-0054

東京支店 東京都江東区新木場1-4-6

〒136-0082

●商品については下記営業までお問い合わせください。

### 東京支店

○東京千葉・東関東チーム

03-5569-5512

○神奈川チーム

03-5569-7701

○東部特需ユニット

03-5569-5513

○スペースソリューション営業部

03-5569-5514

### 大阪本社

○大阪チーム

06-6245-9501

○西部特需ユニット

06-6245-9502

○スペースソリューション営業部

06-6245-9503

○北海道（札幌）

011-207-1177

○東北（仙台）

022-287-0145

○北関東（上尾）

048-775-0471

○東京西（府中）

042-361-3634

○名古屋

052-238-2081

○北陸（金沢）

076-292-1830

○中四国（岡山）

086-897-3791

○九州（福岡）

092-481-5228

