

このたびは、BAKO電気メーターカバーをお買い上げ頂き、ありがとうございました。

ご使用者様にもお読みいただきたい説明書です。購入者様は必ずご使用者様に本紙をお渡しし、商品についてご理解いただくようお願いいたします。この施工説明書をよくお読みになり、正しく適切な方法で施工してください。

※本書はBAKOの施工を行う際の基本的な説明書です。現場の状況によっては施工方法が変わる場合があります。

⚠ 注意事項

■発注前のご注意

※本製品は「電力量計用取付板」及び「電力量計」の取付位置を予め指定いただくことを前提に設計されています。
電力量計（スマートメーター）のサイズはW205×H335×D137mm以内のものをお使いください。
本製品は電力量計用取付板 W260×H420×D45mm に合わせて設計されていますが、取付板の周囲には本紙「周囲必要寸法の確認」に記載のスペースが必要です。
導入時には周囲に雨樋等の障害物がないか十分ご確認ください。
※本製品はスマートメーターでの使用を想定していますが、点検時等に、フタの開け方を聞かれることが想定されます。
建物所有者（ご使用者様）に予めお伝えください。

■製品仕様について

※本製品は隠蔽配線用です。
※本製品は防水仕様ではありません。多少の雨水や粉塵は隙間から入ることが想定されます。
※お断りなしに仕様等を変更する場合があります。ご了承ください。

■施工上のご注意

※取り付けは十分強度のある壁面にしっかりと固定してください。強度が十分でない場合、落下し、機器の故障やケガの原因となるおそれがあります。
※ネジの締め過ぎで空回りしないように注意してください。壁面の材質により、ネジが合わない場合がありますので取付前に確認してください。

■安全上のご注意

※本体の上に乗ったり、物を載せないでください。本体が破損するおそれがあります。
※扉を操作する際は、手や指を挟まないように注意してください。また、扉は必ずローレットネジで固定してください。
※年に1回程度は、ネジの緩みがないかをご確認ください。

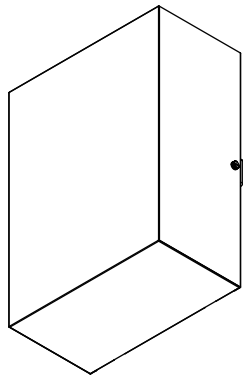

梱包内容

- | | | | |
|--|------------------------|--|-----------------------------------|
| | 本体
W340×H460×D185mm | | Lアングル(1ヶ) |
| | マグネットキャッチ(1ヶ) | | コンクリートビス
Φ4×25(9本)
※予備1本を含む |
| | ローレットビス
M6×35(1本) | | M6 ワッシャー(1ヶ) |
| | 施工説明書
(本書) | | クッションシール(2ヶ) |
| | 開け方説明ラベル(1ヶ) | | |

電力量計用取付板のサイズ・周囲必要寸法の確認

※右開き、左開き共通です。取り付ける向きを確認し左右上下に障害がないようにしてください。
※電力量計用取付板及び電力量計の取り付けは各メーカーの施工要領に基づき施工してください。
※点検窓がないため、スマートメーターに取り付けることを推奨します。

電力量計用取付板は
下記サイズを
使用してください。
W260×H420×D45mm

⚠ ※電力量計用取付板は別途ご購入下さい。

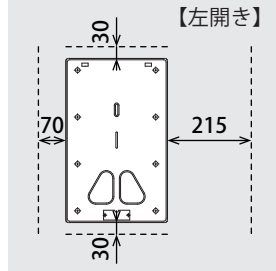
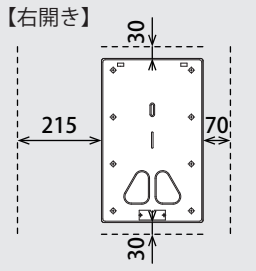
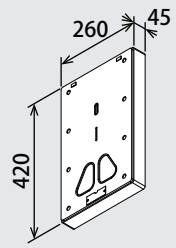

1. 丁番の取付

本体に付いている丁番を「電力量計用取付板」の側面に隙間なくぴったりと沿わせてください。「電力量計用取付板」の上端から20mm下がった位置に丁番の上端をあわせてください。その後、Φ3mmの下穴を開け、コンクリートビスΦ4×25で4ヶ所固定してください。
※固定時にビスにコーキング材を塗布して止水処理をしてください。

⚠ ※本体は右開き、左開き共通です。向きに合わせて施工してください。

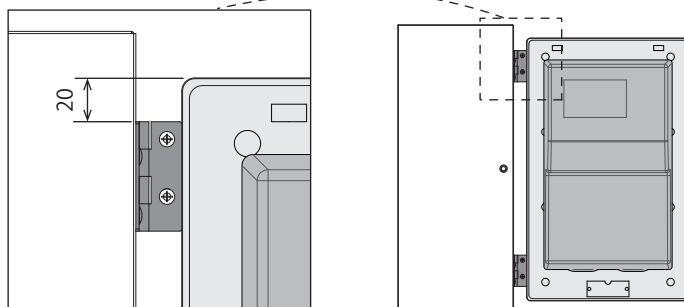

※下記は右開きの場合

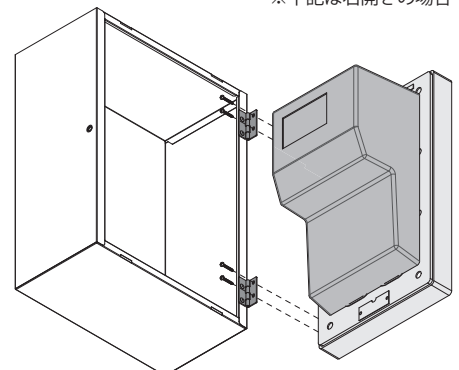

2. Lアングルの取付

Lアングルを「電力量計用取付板」の側面に隙間なくぴったりと沿わせてください。本体の上端から230mm下がった位置にLアングルの中心をあわせてください。その後、Φ3mmの下穴を開け、コンクリートビスΦ4×25で2ヶ所固定してください。

※固定時にビスにコーキング材を塗布して止水処理をしてください。

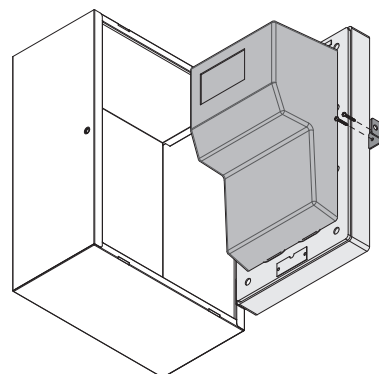
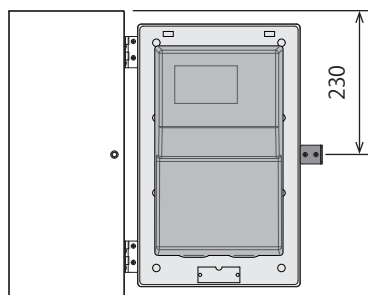

3. マグネットキャッチの取付

Lアングルから15mm間を開けた位置にマグネットキャッチの中心をあわせてください。その後、Φ3mmの下穴を開け、コンクリートビスΦ4×25で2ヶ所固定してください。

※固定時にビスにコーキング材を塗布して止水処理をしてください。

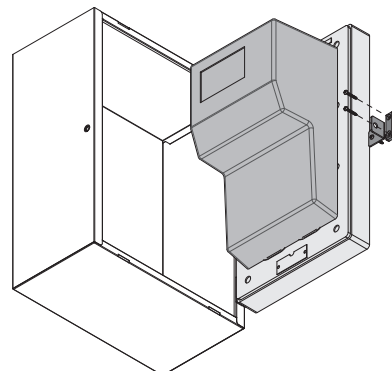
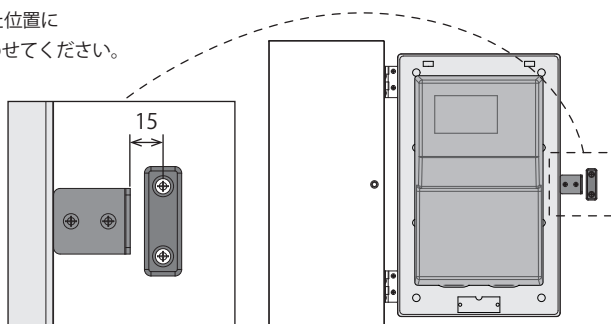

4. ローレットビスの取付

ローレットビスにワッシャーを通し、ローレットビスを本体のナット穴に取り付けてください。ローレットビスがLアングルの穴に引っかかるか確認しながら締めてください。

※ローレットビスを締める際は、指もしくはコインを使用し電動工具は使用しないでください。

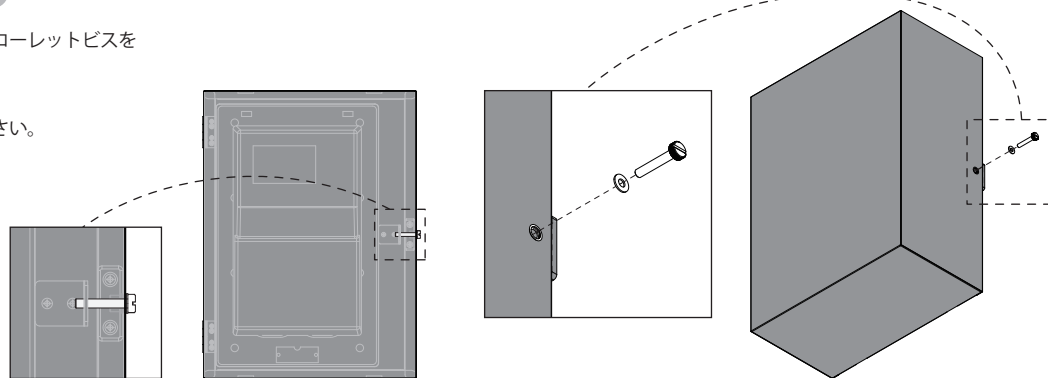

5. クッションシール・開け方説明ラベルの貼付

① 丁番側の面に外壁の凹凸にあわせてクッションシールを2ヶ所に貼り付けてください。

② ローレットビスの下に開け方説明ラベルを貼り付けてください。

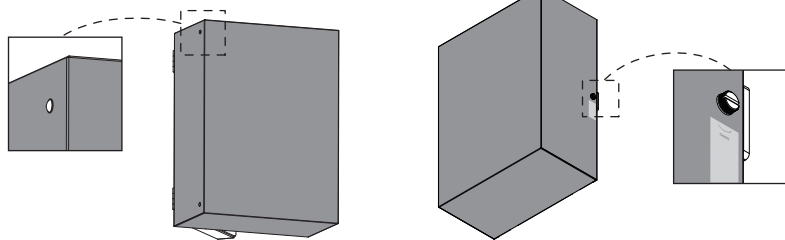

※ホコリや油分を綺麗にふき取ってから貼り付けてください。

点検時

点検時にはローレットビスを1.5～2cm以上ゆるめてから本体を手前に開いてください。

※3.5cm以上回すとネジが外れます。ネジの落下にご注意ください。

