

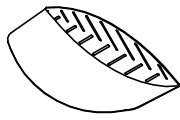

■ 梱包箱を開けて下記の部品を確認して下さい。

・Leaf 明細表

部 品	数 量	図 像
本体	1	
皿木ねじ φ4. 1×32	4	
コルクシート	1	

・使用工具

インパクトドライバー  
十字ビット

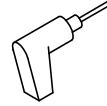

■ 取付手順

1 墨出しをする

- ・取り付け位置を決めて、製品の穴の中心を目がけて、墨出しをする。

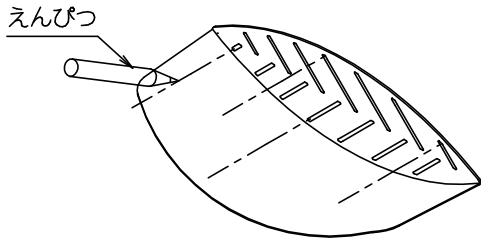

2 ビス固定する

- ・インパクトドライバーに十字ビットを装着し、4ヶ所ビスで固定する。

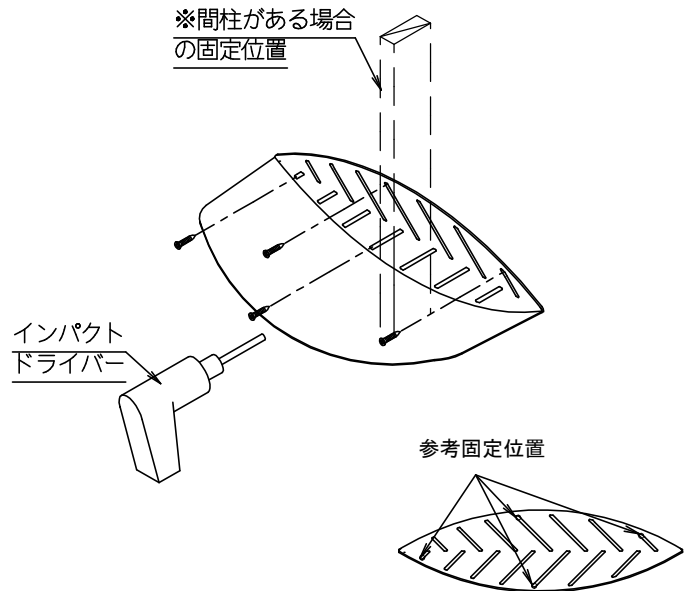

4 施工完了

- ※ビスの浮き、斜め打ちが無いことを確認すること

- ※複数個取り付ける際製品間は300mm程度空けることを推奨します。(ネコの大きさ、年齢などを考慮して寸法は調整ください)

