







■ 梱包箱を開けて下記の部品を確認して下さい。

・ House タイプC 明細表

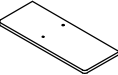
部 品	数 量	図 像
本体フレーム	1	 ×1
受けアングル	1	 ×1
木板	1	 ×1
皿木ねじ φ4. 1×32	6	 ×6
皿木ねじ φ4. 1×16	4	 ×4
極低頭ボルト・ナット M6	2	 ×2
コルクシート	1	 ×1

・ 使用工具

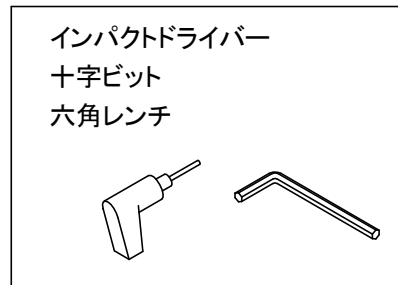

■ 取付手順

1 墨出しをする

- ・ 受けアングルの取り付け位置を決めて、製品の穴の中心を目がけて、墨出しをする。

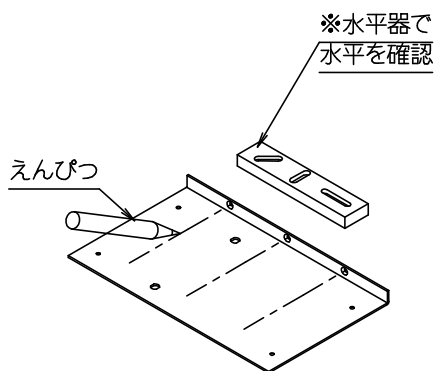

2 受けアングルを固定する

- ・ インパクトドライバーに十字ビットを装着し、同梱の皿木ねじ(32mm)で固定する。

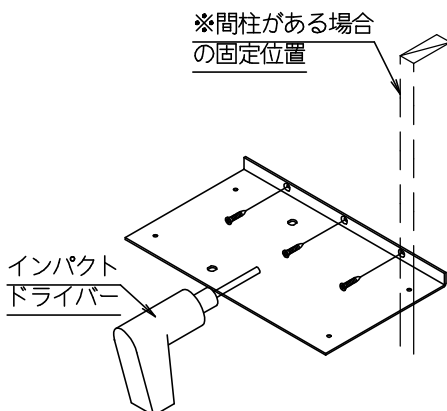

3 本体フレームを固定する

- ・ 本体フレームを受けアングルの上に乗せた状態で、同梱の皿木ねじ(32mm)で固定する。

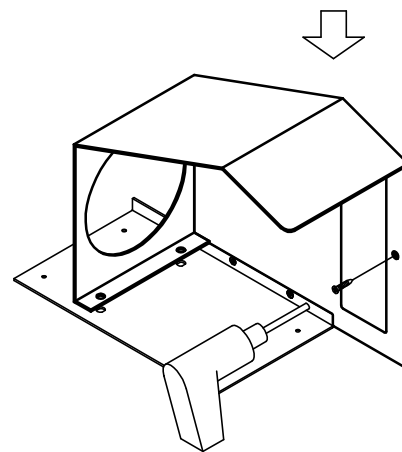

4 木板を固定する

- ・ 木板を本体フレームと受けアングルの間に差し込み極低頭ボルト・ナットで固定する。

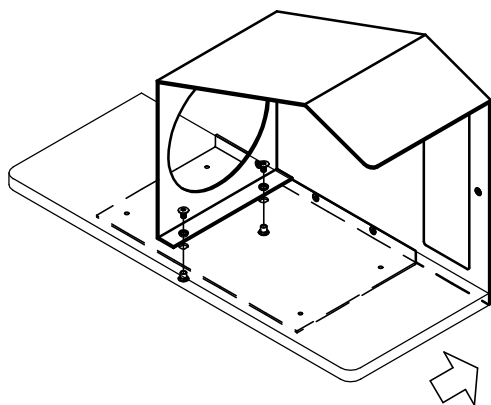

5 木板を固定する

- ・ インパクトドライバーにて、同梱の皿木ねじ(16mm)を固定する

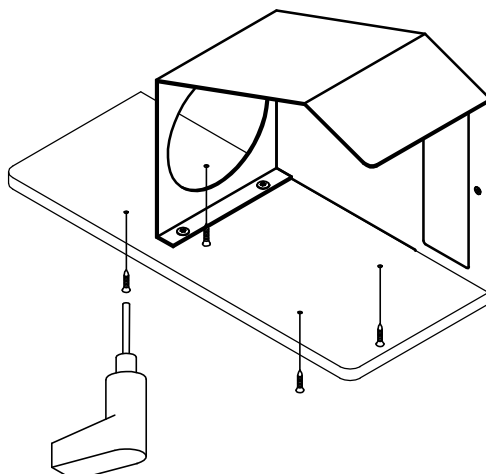

6 施工完了

- ※ビスの浮き、斜め打ちが無いことを確認すること

※同梱のコルクシートはお好みの場所に貼り付けてご使用ください